

Nazwa Produktu: IMR18350 1200mAh High Drain

Indeks katalogowy	08432
Napięcie nominalne	3.70V
Pojemność nominalna	1200mAh
Napięcie ładowania (max)	4.20V
Napięcie rozładowania (min)	2.50V
Standardowy prąd ładowania	220mA
Prąd rozładowania max. ciągły	10A
Ogniwo	IMR18350
Wymiary	Φ18.3x35mm ±0.2
Waga	25.0g

Wymiary zewnętrzne

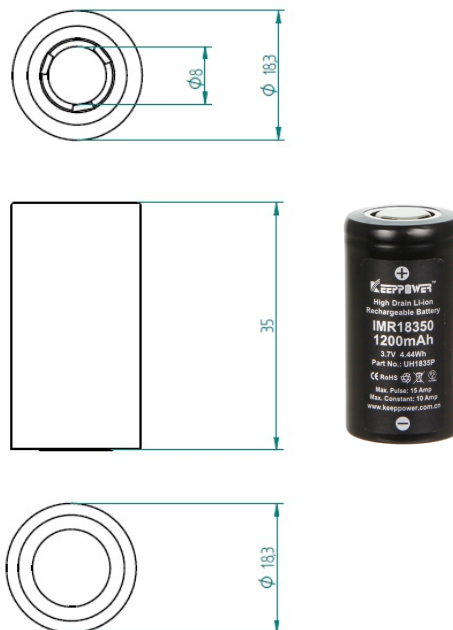

Charakterystyka rozładowania ogniwa IMR18350 KEEPPOWER

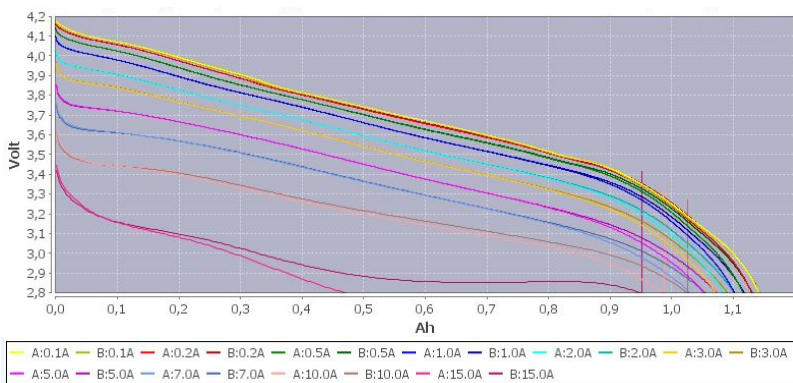

Charakterystyka ładowania ogniwa IMR18350 KEEPPOWER

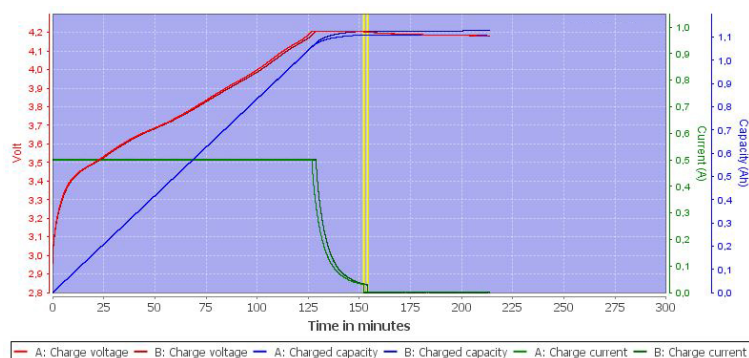

Uwaga!

Przy akumulatorach litowych należy stosować układy zabezpieczające PCB, które chronią ogniwa przed przeładowaniem, nadmiernym rozładowaniem, zwarcie oraz wydłużają żywotność ogniwa.